

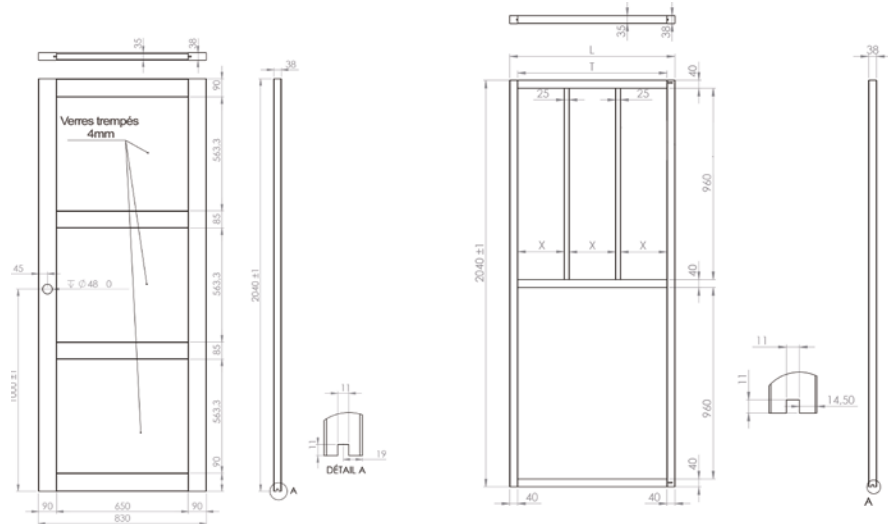

Hauteur, largeur, profondeur

GAMME PORTES EN APPLIQUE À ASSOCIER

Porte cadre MDF
Vitrage trempé
Rainure basse pour guidage au sol
Poignée cuvette coloris alu montée (sauf porte atelier prévue sans poignée)
Chant PVC 0,6mm



Porte avec âme alvéolaire
Rainure basse pour guidage au sol
Poignée cuvette coloris alu montée
Chant PVC 0,6mm

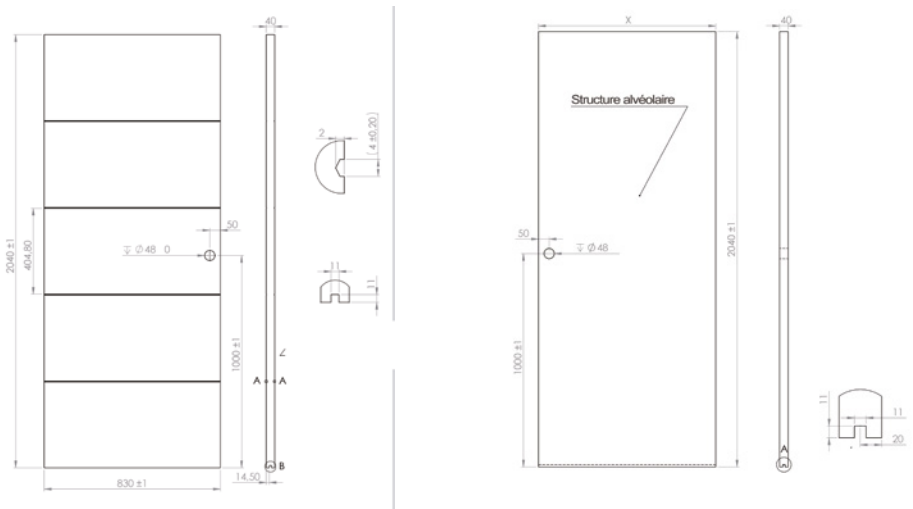

ref 1171A - La société SIFISA se réserve le droit d'apporter à tout moment les modifications qu'elle jugera utiles, dans un souci constant d'amélioration. - Document, visuels et coloris non contractuels



Pose facile et ajustable avec réglage 3D!
2 Amortisseurs inclus!
Cache rail inclus!



CARACTÉRISTIQUES DU RAIL

SPÉCIFICITÉS

- Adapté aux portes alvéolaires SIFISA
- Hauteur 2040 mm
- Épaisseur 40 mm
- Largeur de 730 à 930 mm.

- Recommandé pour les portes dont le poids est inférieure à 40 kg

MATÉRIAUX

- Rail en aluminium gris
- Longueur 1860 mm



CARACTÉRISTIQUES DU CACHE RAIL

SPÉCIFICITÉS

Cache rail MDF* enrobage prêt à peindre ou coordonné au décor de la gamme de porte SIFISA choisie.

Dimensions : L1873 mm x H110 mm

CARACTÉRISTIQUES DES PORTES

Portes de 2040 mm de hauteur et 38-40 mm d'épaisseur

3 largeurs disponibles : 730, 830 et 930 mm

*panneaux en fibres de moyenne densité

LA POSE

Une solution déco innovante pour portes coulissantes en applique.

- 3 vis suffisent pour fixer le rail au mur.
- 1 espace réservé à chaque partie technique du rail.
- Installation des chariots et amortisseurs par simple insertion.
- Fixation du cache rail par clipsage.
- 2 amortisseurs inclus avec positionnement facile et rapide (réglage avec vis pointeau)
- Réglage facile 3D (hauteur, largeur, profondeur)

SCHÉMAS TECHNIQUES

PLANS ET VUES RAILS ET CHARIOT À ROULEMENT À BILLE

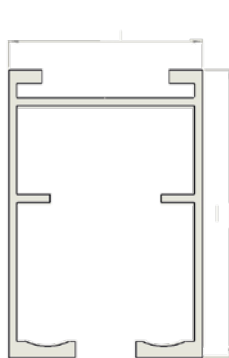

Plan du rail

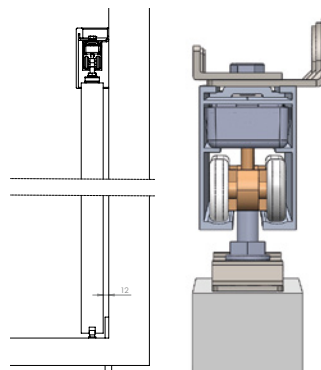

Système complet
vue de profil

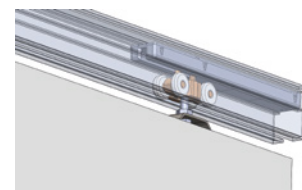

Chariot et amortisseur

PLANS ET VUES CACHE RAIL

